

Detalles de la Mecanica

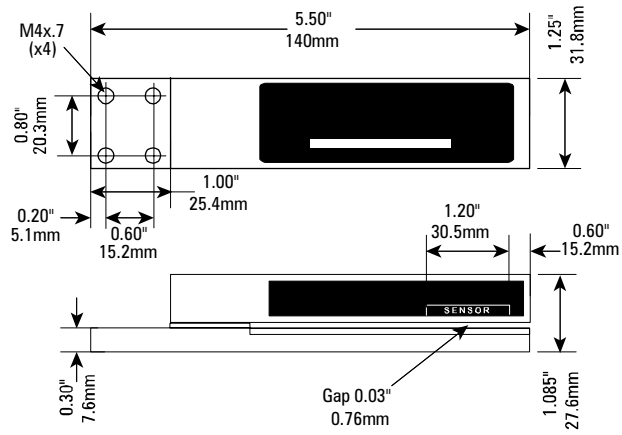

Manual para el Sensor de etiquetas LRD6110C de Lion Precision

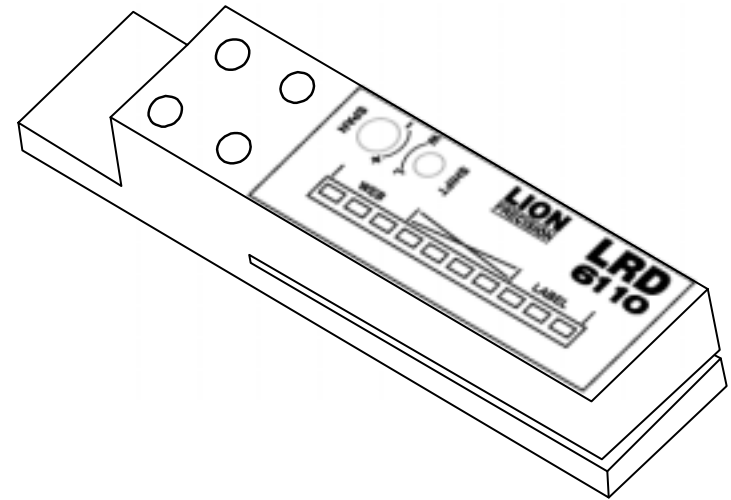

Lion Precision
563 Shoreview Park Road
St. Paul, MN 55126
651-484-6544
www.lionprecision.com
Document Number: M015-3389.001

LION
PRECISION

Descripción

El LION PRECISION LRD6110C LABEL REGISTRATION AND DETECTION SYSTEM es un sensor electrónico capacitivo utilizado para monitorizar el registro de etiquetas y/o contar etiquetas. El sensor indicará la salida el sentido de paso de las etiquetas según sea el principio o el fin cuando pase a través del sensor.

Avisos:

El cuerpo del sensor debe conectarse a tierra .

Los cables no utilizados deben protegerse del contacto con otros objetos.

La alimentación debe estar apagada cuando instale el sensor .

El cable marrón debe conectarse a +V o tierra para una operación fiable .

Color del cable	Conexión	Notas
1 (Marrón)	+Vin (11-28VDC)	50mA max.
2 (Blanco)	Tierra	Conectado al cuerpo del sensor
3 (Azul)	NPN salida	150mA max.
4 (Negro)	PNP salida	150mA max.
5 (Gris)	Salida polaridad (light/dark switching)	+V o a tierra , ver detalle en negro
Aviso: El cable Marrón debe conectarse a +V o a Tierra para trabajar correctamente .		

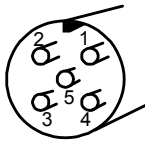

Especificaciones

Alimentación	Voltaje	11-28 VDC (protegido contra cambio polaridad)
	Corriente	50mA
Tiempo de respuesta	on y off	20µs max
	Frecuencia conmutación	10kHz max
Salida	Salida corriente (NPN o PNP)	150mA max (protegido contra sobrecarga)
	Salida conmutación	PNP o NPN , Dark On o light On
Temperatura	Rango de trabajo	4°C to 60°C
Protección	Alimentación	Protegido cambio de polaridad
	Salida conmutación	Protección contra sobrecarga y Cortocircuito

Ajuste

1. La tira de la bobina debe permanecer en contacto con el soporte de montaje
2. La etiqueta debe pasar por debajo del indicador [-SENSOR-]
3. las etiquetas pequeñas deben centrarse bajo el indicador [-SENSOR-]
4. Cuando este correctamente ajustado , la luz se movera entra la tira de la bobina y la etiqueta . La luz en la posición X debe encenderse solamente en tre el paso de la bobina y la etiqueta.

Ajuste del sensor

1. Gire Span por lo menos cuatro vueltas en sentido contrario a las agujas del reloj , y entonces 2 vueltas en sentido contrario (este sera el punto medio de ajuste)
2. Colocar solamente el papel sin la etiqueta
3. Ajuste el Shift hasta que se encienda el LED#2 , entonces ajuste el shift justo hasta el punto donde se encienda el LED#1
4. De forma lenta mueva la etiqueta al espacio por el sensor y verifique que se enciende el LED#1 cada vez que detecta el espacio o separación.Si no es así ajuste el Shift hasta que ocurra
5. Ajuste completo

Si el sensor no da los resultados esperados (generalmente para la etiquetas inferior a 1") gire otra vez el Span 4 vueltas en sentido contrario a las agujas del reloj (posición máxima) y repita los pasos del 2 al 5 . Es muy importante que el indicador solamente cruce la region "X" durante la transición de la cinta a la etiqueta .

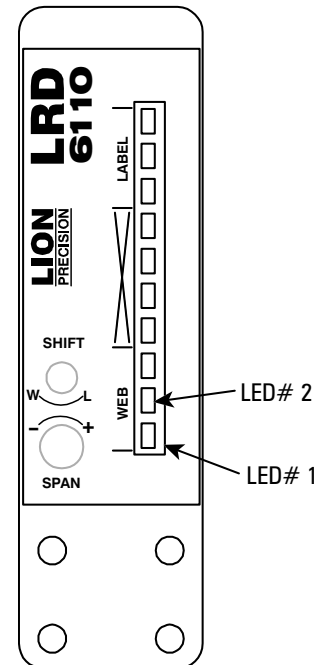

Notas:

- 1) El LRD6110 puede que no funcione correctamente con etiquetas solidas . Algunas tintas, normalmente negras , tienen un alto contenido en carbon . Si la etiqueta esta completamente cubierta (cobertura del 100%) con tinta es posible que se comporte como una hoja solida.
- 2) Para etiquetas solidas o con fondo material metalizado , utilice UltraLRD V2.